

## 電源 收納防水盒

DH-PFA6400S



### 產品特色 Product Features

- 由鋁合金及鍍鋅鋼板製成
- IP66 防水等級
- 安裝方便，支援壁掛式、立柱式、轉角式安裝
- 適應性強，可與 PTZ 攝像機、IPC 搭配使用
- 容量大，可容納多種電源類型

### 產品應用 Product Appliance

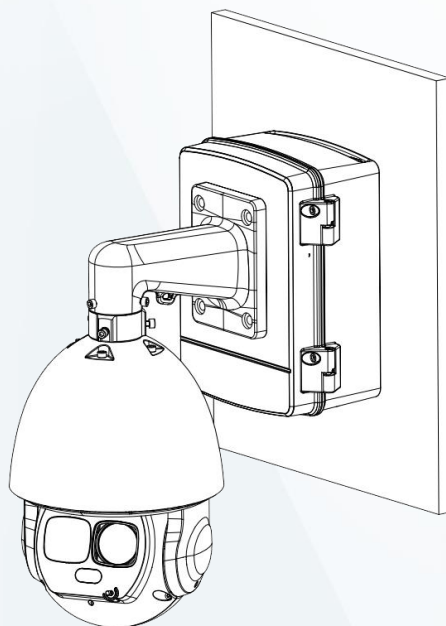

型號：DH-PFA6400S

規格	
材質	鋁合金&鍍鋅鋼板
尺寸	297.2 mm × 248.0 mm × 130.7 mm
顏色	白色
重量	3.38 kg
承重	8.0 kg
安裝方式	壁掛式、立柱式、轉角式
螺紋類型	G1/2
防水等級	IP66
工作溫度	-40°C~+60°C · 濕度<90%
儲存溫度	-40°C~+60°C · 濕度 10%~90%
防腐蝕等級	基本防護
配件	防水盒×1、M6x25 螺絲×4、M6x14 螺絲×4、M8 塑膠壁虎×4、S5.0 扳手×1、水密接頭×3、矽膠孔塞×1、電線束線帶×5、安裝說明書×1

產品尺寸  
Product Size

