



- 美觀設計
- 鋁合金、電鍍鋅鋼板材質
- 防護等級 IP66

型號：DH-PFA140

規格

材質	鋁合金、電鍍鋅鋼板
尺寸	297 mm x 248 mm x 106 mm
出線孔	M20 (G1 / 2")
承重	8.0 kg
重量	3.2 kg
顏色	白色
工作環境	-40°C ~ + 60°C · 濕度 < 90% RH

尺寸

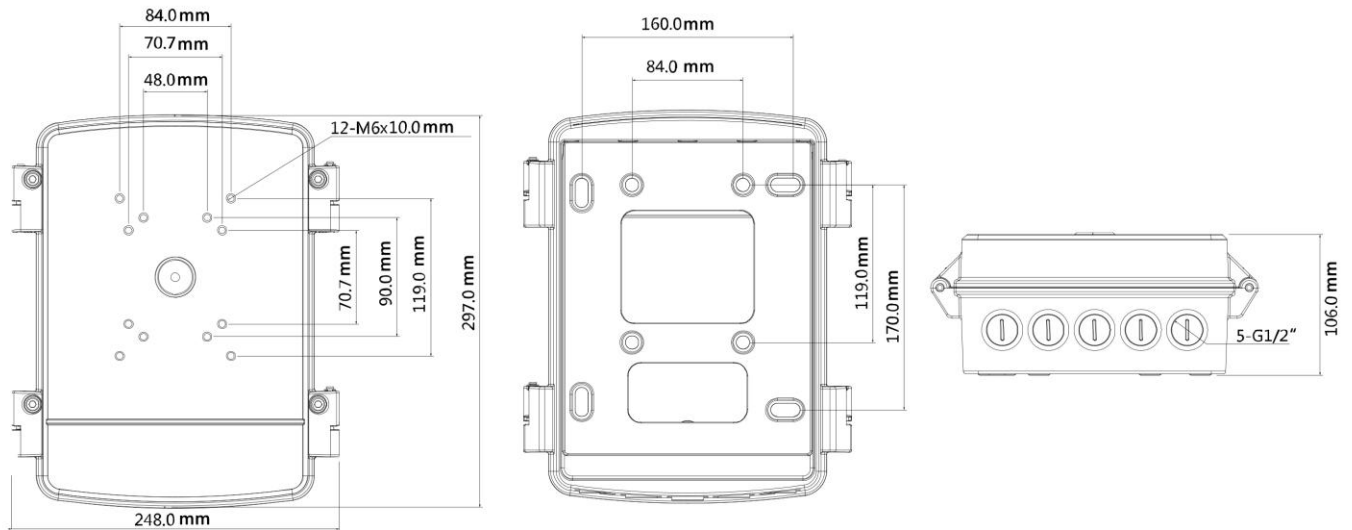

應用

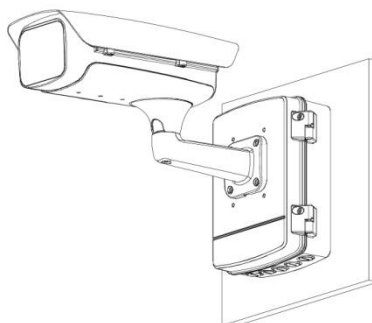

★ 規格如有變動恕不另行通知，以現有產品為主