

球機 轉接固定架

DH-PFA100

產品特色 Product Features

- 美觀設計
- 鋁合金材質

產品尺寸 Product Size

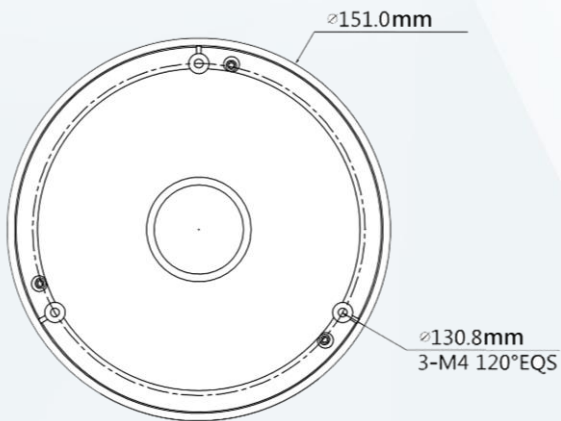

- 球機轉接固定架

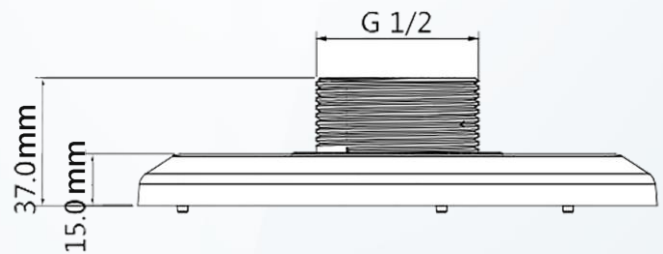

產品規格
Product Model

型號：DH-PFA100

規格

材質	鋁合金
尺寸	Φ150.8mmx37mm
管螺紋	G1 1/2"
承重	3.0kg
重量	0.21kg
顏色	白色
工作溫度	-40°C ~ + 60°C · 濕度 < 90%RH

產品應用
Product Appliance

